

PORTABICICIS

# SERPENT

Rack para bicicletas con un diseño minimalista y funcional, que alberga la capacidad para estacionar una mayor cantidad de bicicletas en un menor espacio. Se adapta a las necesidades de los ciclistas urbanos al momento de estacionar sus bicicletas en los puntos estratégicos de la ciudad.

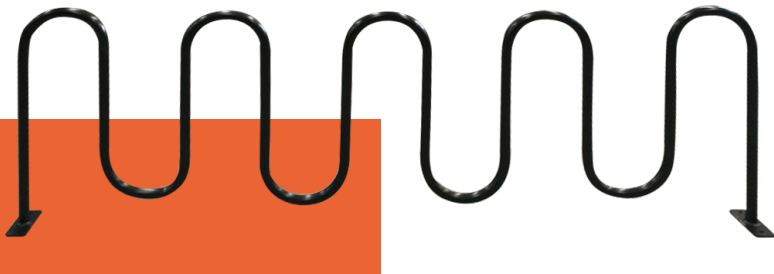

## CARACTERÍSTICAS GENERALES

- ✓ Dimensiones: 70 x 210 cm
- ✓ Material: Acero
- ✓ Pintura: Termoconvertible
- ✓ Opción galvanizado disponible
- ✓ Capacidad: 5 bicicletas

## DIMENSIONES

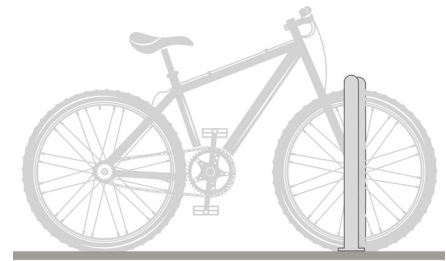
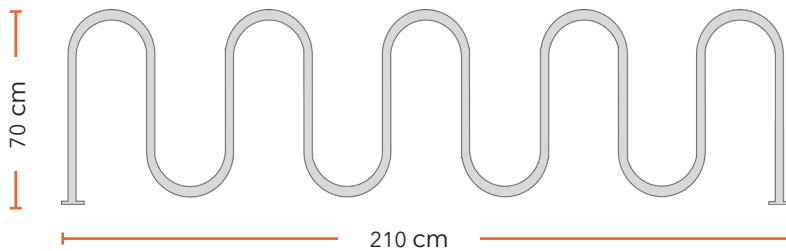

## MÉTODOS DE INSTALACIÓN

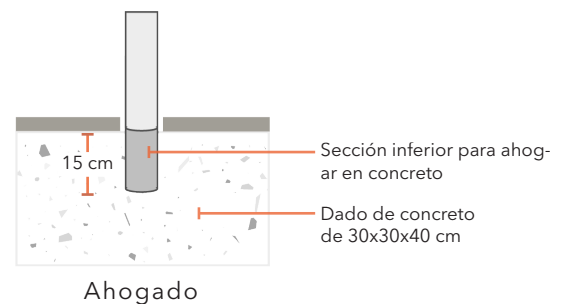
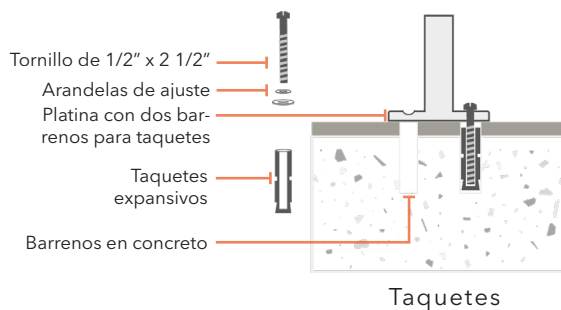

**GARANTÍA:** Cada producto MR es validado durante la producción, pasando por una serie de pruebas que cumplen con los estándares requeridos en áreas exteriores, calles y vialidades, garantizando su desempeño confiable y constante.