

POSTE

CONCÉNTRICO

Postes seccionado, con diseño contemporáneo y funcional, ideal para lugares de alto tránsito que requieren de una iluminación constante para brindar seguridad a los espacios.



CARACTERÍSTICAS GENERALES

- ✓ Fabricado en tubo de acero ced 30
- ✓ Compuesto por 2 ó 3 secciones*
- ✓ Material: Acero
- ✓ Pintura: Termoconvertible
- ✓ Fijación : Anclas de acero
- ✓ Opción galvanizado disponible**

APLICACIONES

- ✓ Vialidades
- ✓ Fraccionamientos
- ✓ Centros históricos
- ✓ Parques, jardines y plazas
- ✓ Zonas urbanas peatonales

VARIACIONES

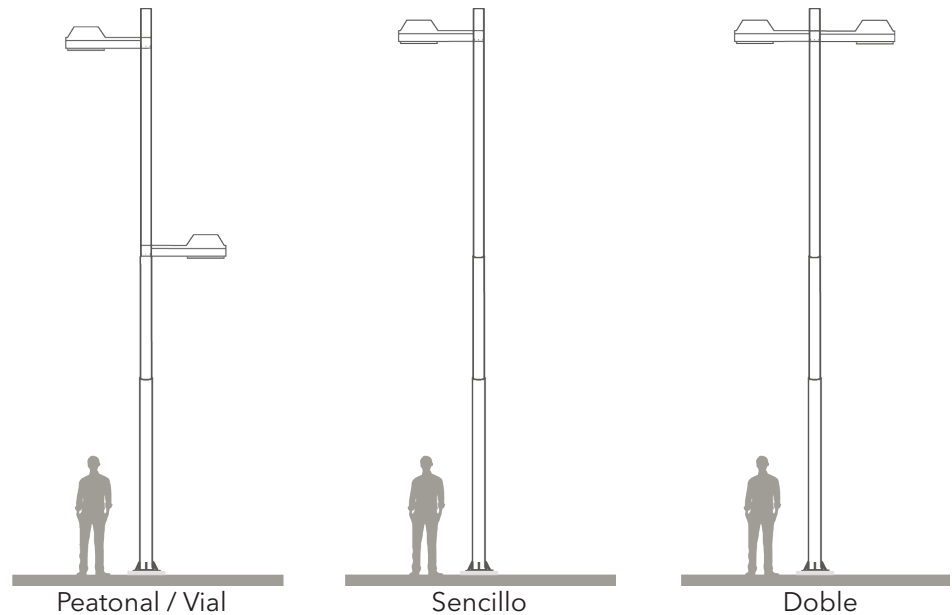

MEDIDAS

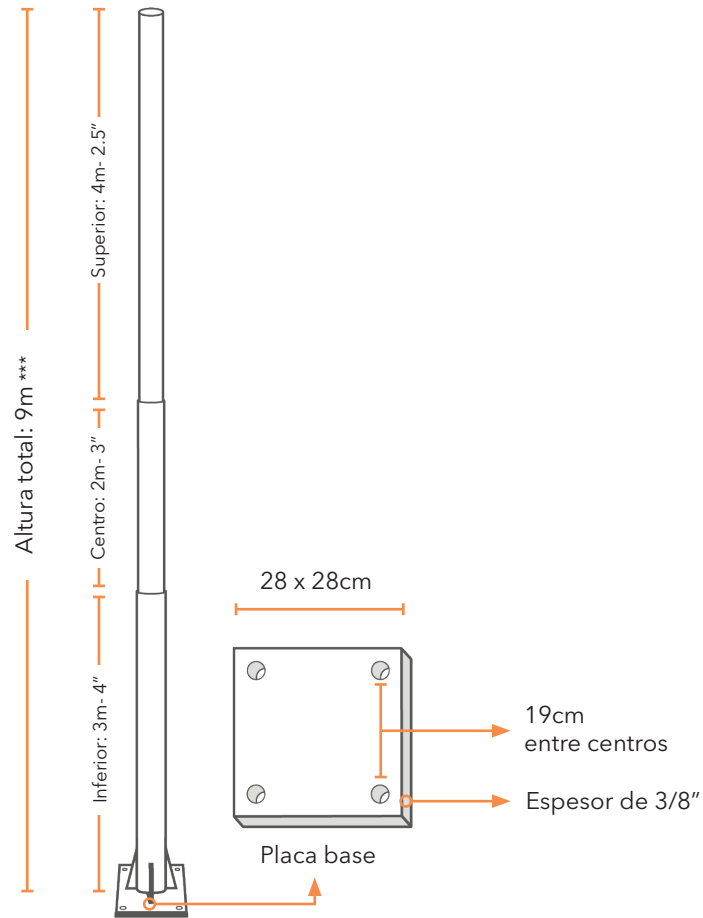

METODO DE INSTALACIÓN

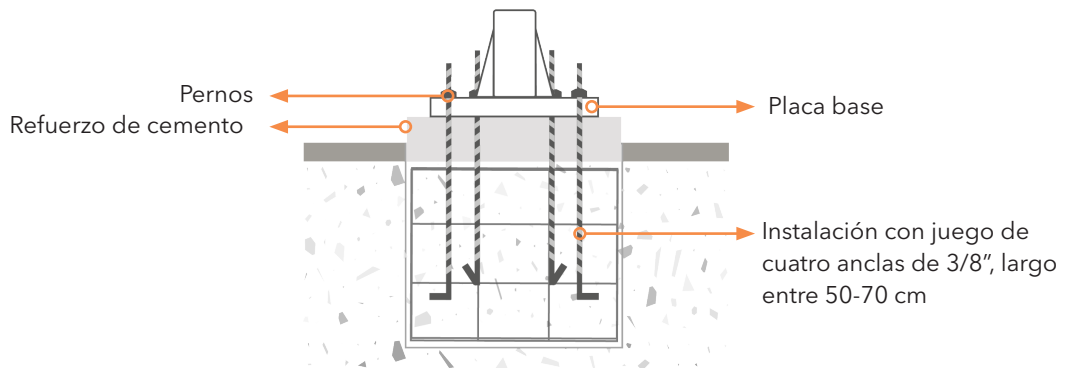

DIMENSIONES

CED N°	Diámetro nominal		Diámetro exterior	
	Pulg.	mm	Pulg.	mm
CED 30	1/2	12.70	0.840	21.34
	3/4	19.05	1.050	26.67
	1	25.40	1.315	33.40
	1 1/4	31.75	1.660	42.16
	1 1/2	38.10	1.900	48.26
	2	50.80	2.375	60.33
	2 1/2	63.50	2.875	73.03
	3	76.20	3.500	88.90
	4	101.6	4.500	114.3
	5	127.0	5.000	127.0
	6 5/8	168.3	6.625	168.3

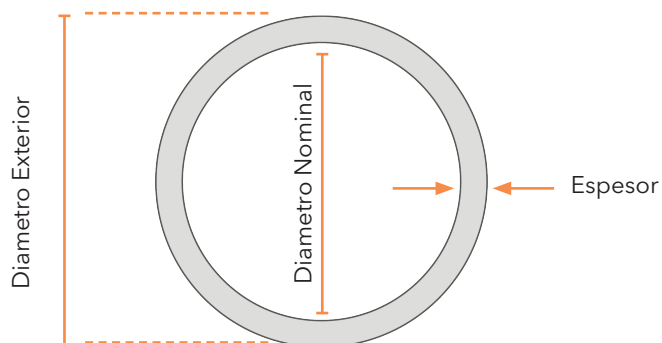

*La cantidad de secciones y las dimensiones de cada una de estas pueden variar según las necesidades del clientes.

** Opciones disponibles para elegir según las necesidades del cliente

*** La altura de los postes concéntricos o seccionados puede ser de 9 a 12m, aquí se ejemplifican algunas medidas para las secciones y la altura, pero estas pueden estar a disposición de cambios según lo disponga el cliente.

GARANTÍA: Cada Poste es validado durante la producción, pasando por una serie de pruebas que cumplen con los estándares requeridos en áreas exteriores, calles y vialidades, garantizando su desempeño confiable y constante.