

LUMINARIA LED

QUBIT

Luminaria vial led contemporánea, vanguardista con lo último en tecnología LED para una iluminación excepcional. Inspirada en ciudades que desean evolucionar se puede instalar como punta de poste o con brazo.



CARACTERÍSTICAS GENERALES

- ✔ Potencia 30-130 W
- ✔ Alta eficiencia lumínica hasta 165 l/W.
- ✔ Vida útil promedio >150,000 hrs.
- ✔ Carcasa de aluminio.
- ✔ Terminado en pintura termoconvertible.
- ✔ Grado de protección IP66 & IK10.
- ✔ Iluminación cálida, semi-cálida o fría.
- ✔ Fabricado y CREADO en México
- ✔ LM80 / TM21.
- ✔ Garantía de 5 años*
- ✔ Fácil instalación.

APLICACIONES

- ✔ Parques
- ✔ Andadores
- ✔ Estacionamientos
- ✔ Plazas comerciales
- ✔ Avenidas residenciales
- ✔ Vialidades

CUALIDADES TÉCNICAS Y ELÉCTRICAS

Grado IK / Grado IP	IK 10 / IP 66
Dimensiones	80 x 25 cm
Peso	8 Kg
Tensión de alimentación.....	120-277 VAC
Factor de potencia	> 0.95
Dist. Armónica.....	< 10%
Temp. de operación	-40°C a 50°C
Supresor de picos.....	10 kV

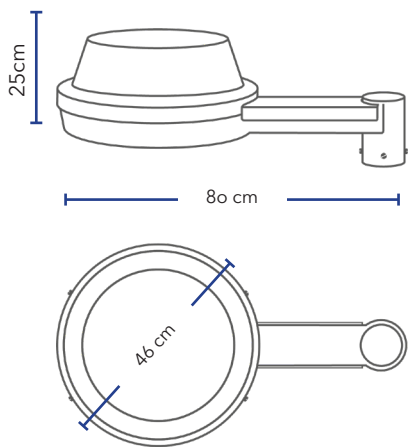

CUALIDADES FOTOMÉTRICAS

Óptica Tipo.....	II M / V
CRI /IRC	>70
Vida útil	150,000 horas
Temperatura de color.....	3000 / 4000 / 5000 K
Eficiencia	165 l/W
Distribución Fotométrica	Ver diagrama

Potencia Línea (W)	Flujo (lum.)	Eficiencia (lum/W)	Temp. Color (K)	CRI
130	20,800	160		
120	19,200	160		
110	18,150	165		
100	15,000	150		
90	13,500	150		
80	12,400	155	3000	>70
70	10,850	155	4000	
60	9,900	165	5000	
50	8,250	165		
40	6,600	165		
30	4,950	165		
20	3,300	165		

Tolerancias de flujo luminoso ±7%, IRC: ±1%, Voltaje: ±5%, CCT: ±5%, Corriente: ±5%. Potencia: ±5%
 *Dependiendo de modelo.

Metodo de instalación:

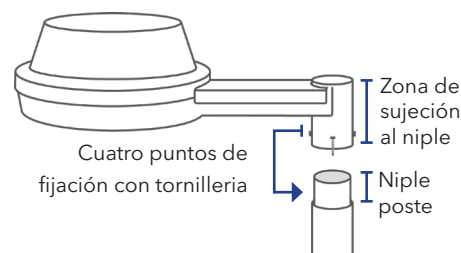

Variación:



Opción sin acrílico



Opción con acrílico

CONFIGURADOR DE MODELOS

Nombre

Potencia

130 W

120 W

110 W

100 W

90 W

Qubit

80 W

70 W

60 W

50 W

40 W

30 W

20 W

Ejemplo:

Qubit

80W

CONFIGURADOR DE LED

TCC

3K 3000K
 4K 4000K
 5K 5000K
 57K 5700K

Óptica

II M
 V

Base

SB s/Base
 3P SF 3 PIN
 7P SF 7 PIN

Ejemplo:

5K

II M

SB

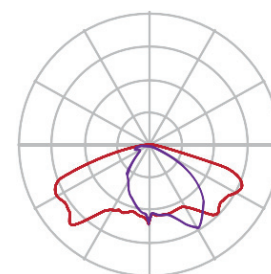

Curva II M

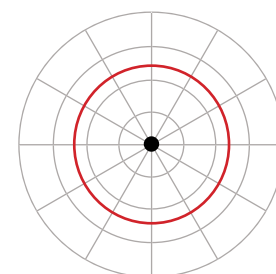

Curva V

***GARANTÍA:** Cada luminaria *Qubit* es validada durante la producción, pasando por una serie de pruebas que cumplen con los estándares requeridos en áreas exteriores, calles y vialidades, garantizando su desempeño confiable y constante. Garantía de 5 años con opción de extensión a 10 años bajo demanda.